

HR ASCENSOR HIDRAULICO

450 – 1600 kg Ascensor de pasajeros

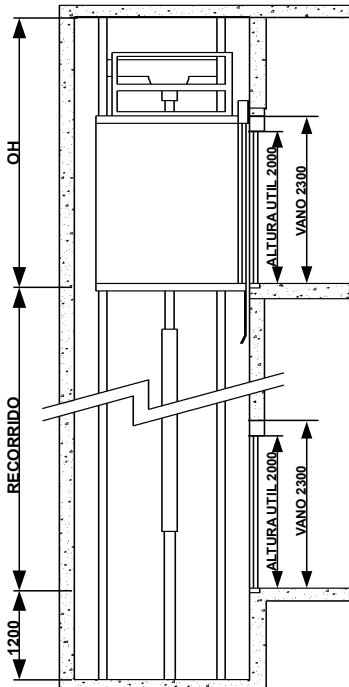

CARACTERISTICAS DE EQUIPO HR CON O SIN SALA DE MAQUINAS

- Equipo de procedencia europea.
- Velocidad nominal hasta 1 m/s.
- Carga nominal hasta 1600 Kg.
- Trafico medio de 30 a 45 arranques/hora.
- OH estándar 3500 mm.
- Foso estándar 1200 mm.
- Recorrido hasta 25 m.
- Opción sin sala de máquinas, con central en foso.
- Modelo hecho para optimizar espacios.
- Posibilidad de instalar en estructura metálica.
- Posibilidad de foso y sobre recorrido reducido (consultar).
- Opción de armarios prefabricados para central hidráulica y tablero de control.
- Eficiencia energética, consumo hasta un 50% menos respecto equipo hidráulico convencional.
- Fácil regulación y mantenimiento.
- Confort por operación de bloque de válvulas para el accionamiento hidráulico.
- Maniobra de emergencia automática siempre activa en bajada, incluso en fallo del motor.
- Opción de pedido con armario para unidad hidráulica y tablero de control (consultar).
- Construido bajo la norma europea EN81-2.
- Cumple NCh440/2:2015 vigente según exige Ley 20.296.

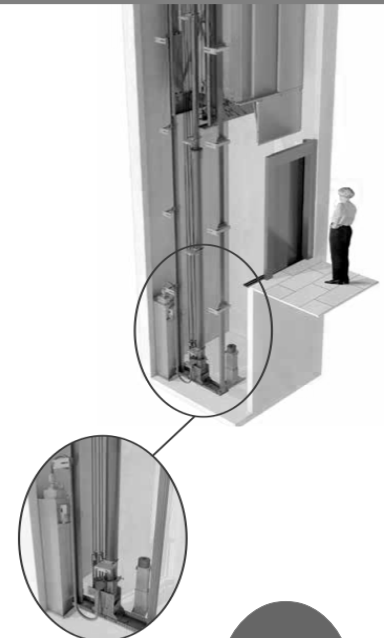

CON SALA DE MAQUINAS FUERA DEL SHAFT

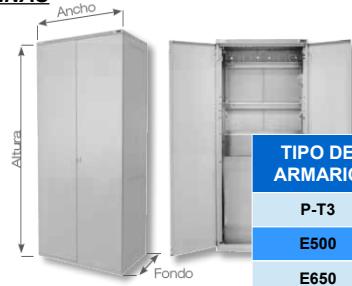
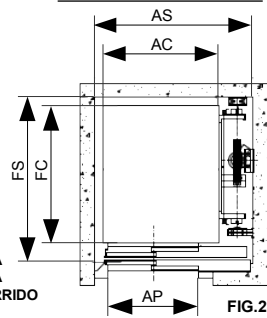
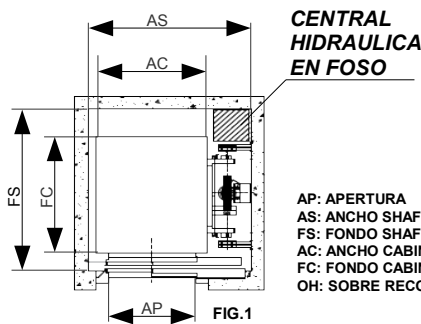

FIG.3



TIPO DE ARMARIO	ANCHO [mm]	FONDO [mm]	ALTURA [mm]
P-T3	1100	750	2300
E500	962	511	2162
E650	1000	650	2100
CM320A	950	400	2100
TIPO D	780	350	2060

DUPLEX se reserva el derecho de realizar cambios en los equipos sin previo aviso.

MODELO	CAPAC. [kg]	PERSONAS	SIN SALA DE MAQUINAS (FIG.1)					CON SALA DE MAQUINAS (FIG.2)				
			CABINA		ACCESO	SHAFT		CABINA		ACCESO	SHAFT	
			AC [mm]	FC [mm]	AP [mm]	AS [mm]	FS [mm]	AC [mm]	FC [mm]	AP [mm]	AS [mm]	FS [mm]
HR450	450	6	1020	1210	800	1500	1690	1020	1210	800	1400	1450
HR800	800	10	1300	1500	900	1790	1930	1300	1500	900	1750	1750
HR900	900	12	1350	1600	1000	1840	1980	---	---	---	---	---
HR1000	1000	13	1200	2100	1000	1700	2400	---	---	---	---	---
HR1125	1125	15	1250	2100	1000	1750	2400	1250	2100	1000	1750	2400
HR1250	1250	16	---	---	---	---	---	1300	2100	1000	1800	2350
HR1350	1350	18	---	---	---	---	---	1350	2200	1000	1850	2450
HR1500	1500	20	---	---	---	---	---	1500	2200	1200	2050	2450
HR1600	1600	21	---	---	---	---	---	1500	2250	1200	2050	2500

SI NO ENCUENTRA SU ASCENSOR EN EL CATALOGO CONSULTE CUALQUIER DUDA A NUESTROS VENDEDORES