

# OPT ASCENSOR DE DIMENSIONES MINIMAS

450 – 2500 kg Ascensor de pasajeros

## CARACTERISTICAS DE EQUIPO OPT CON O SIN SALA DE MAQUINAS

- Modelo con o sin sala de máquinas.
- Máximo aprovechamiento de espacio.
- Posibilidad de instalar equipos de 1, 2, o 3 accesos.
- Posibilidad de alimentar con corriente monofásica.
- Velocidad nominal 1 m/s.
- Capacidad hasta 2500 kg.
- Potencia desde 3,2 KW.
- Suspensión 1:1 o 2:1
- Sobre recorrido estándar 3600 mm.
- Foso estándar 1200 mm.
- Recorrido máximo: 45 m.
- Paracaídas mecánico en chasis.
- Instalación estándar sobre shaft de hormigón.
- Resistente a las cargas del plano de obra.
- Construido según la norma europea EN 81-1.
- Cumple con la Nch440/1:2015 vigente según exige ley 20.296.

### OPT CON SALA DE MAQUINAS

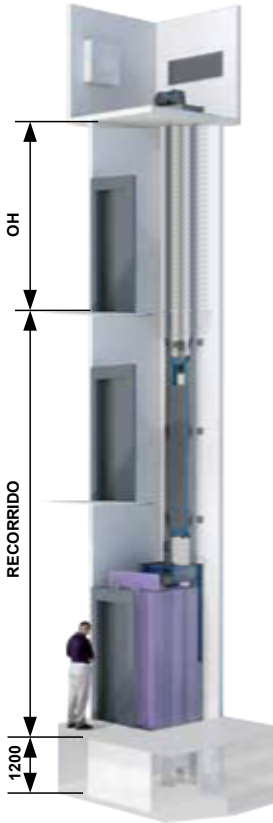
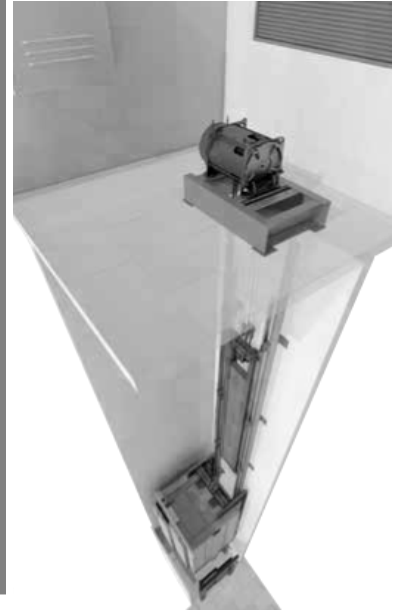

AP: ANCHO APERTURA  
AS: ANCHO SHAFT  
FS: FONDO SHAFT  
AC: ANCHO CABINA  
FC: FONDO CABINA  
OH: SOBRE RECORRIDO

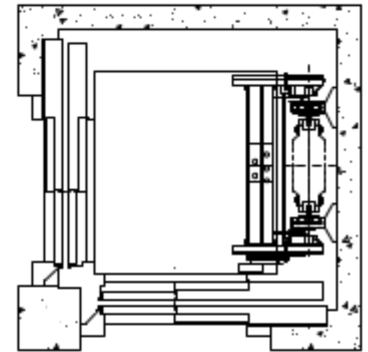
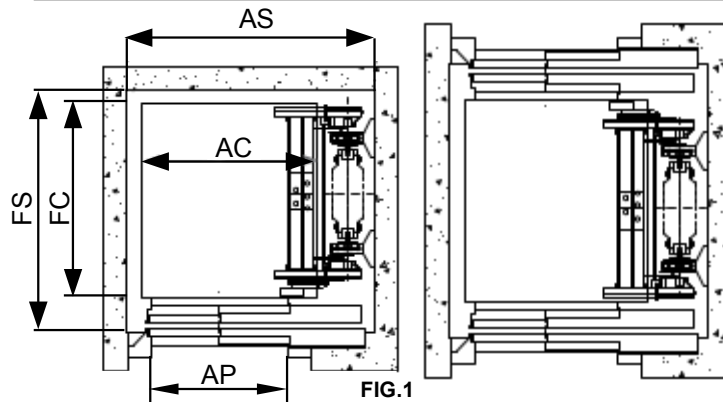

## CARACTERISTICAS OPT (CON/SIN SALA DE MAQUINAS)

MODELO	CAPAC. [kg]	POTENCIA NOMINAL [KW]	OH [mm]	FOSO MINIMO [mm]	CABINA		ACCESO	SHAFT	
					AC [mm]	FC [mm]	AP [mm]	AS [mm]	FS [mm]
OPT450	450	3,2 – 3,8	3500	1200	1020	1210	800	1400	1450
OPT630	630	4,5 – 5,1	3500	1200	1100	1400	900	1600	1650
OPT800	800	5,7 – 7,2	3500	1200	1300	1500	900	1810	1750
OPT1000	1000	7,1 – 8,6	3500	1200	1100	2100	900	1610	2370
OPT1275	1275	8,4 – 9,8	3600	1200	1200	2300	1100	1800	2600
OPT1600	1600	10,7 – 12,2	3600	1200	1400	2400	1100	2000	2700
OPT2000	2000	13,3 – 15,0	3700	1400	1500	2700	1300	2200	3000
OPT2500	2500	16,6 – 20,7	3700	1400	1700	2700	1300	2400	3000

### OPT SIN SALA DE MAQUINAS

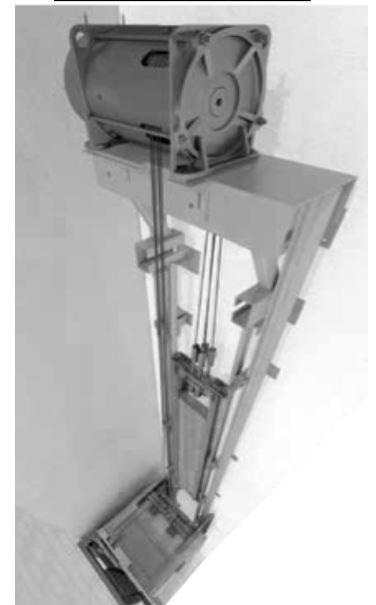

DUPLEX se reserva el derecho de realizar cambios en los equipos sin previo aviso.

SI NO ENCUENTRA SU ASCENSOR EN EL CATALOGO CONSULTE CUALQUIER DUDA A NUESTROS VENDEDORES